

PAPER CUP
EQUIPMENT INDUSTRY LEADING BRAND



www.discoverxf.com

DISCOVER 新发现®

Discover
Machinery Manufacturing

Discover
More

Zhejiang Discover
Machinery Manufacturing Co., Ltd.

ADD No.555 Guangyu South Road Guangchen Town
Pinghu City, Zhejiang China 314200
TEL +86-573-8527 0916 85267 798 8528 1987
FAX +86-573-8526 0968
E-MAIL discover@discoverxf.com
Web www.discoverxf.com



Discover Public
Wechat Number
微信公众号



Discover Official
Website
新发现官网

Zhejiang Discover
Machinery Manufacturing Co., Ltd.

In the past 1 minute, by our equipment,

257,000

paper cup products were produced and being used
somewhere in this world.



Geçen Her Bir dakika içerisinde bizim ekipmanlarımız kullanılarak 257,000 adet kağıt bardak dünyanın herhangi bir yerinde üretilmektedir.

Paper Cup Equipment Industry Leading Brand



About Us

Zhejiang Discover Machinery Manufacturing Co., Ltd. is a manufacturer specialized in paper cup equipment production. Our product range covers paper cup and bowl forming machines, inspection machines and automatic packing machines, etc.

Our Business

With its own R&D center Zhejiang Discover is strong at technology researching and innovation, we successfully apply new patent every year. With the good facilities including CNC processing equipment and a professional R&D, sales and service team, Zhejiang Discover is an company could supply the whole set of the equipment of the paper cup business.

Our Advantage

Discover has good reputation not only in the Domestic market, we also have customers from various countries all over the world, for example the United States, Australia, South Korea, Japan etc.



Kağıt Bardak Ekipmanları Endüstride Lider Marka

Hakkımızda

Firmamız kağıt bardak üretiminde uzmanlığıyla endüstriye öncülük etmektedir. Ürün yelpazemiz kağıt bardak, kase şekillendirme, kalite kontrol makineleri ve otomatik paketleme makinelerini kapsamaktadır.

Misyonumuz

Kendi Ar-Ge merkezi olan Zhejiang Discover, teknoloji, araştırma ve inovasyonda güçlü bir şekilde her yıl başarıyla patent başvurularını yapmaktadır. Zhejiang Discover CNC işleme ekipmanları, profesyonel bir Ar-Ge, satış ve servis ekibiyle beraber kağıt bardak ekipmanlarının tüm departmanlarını desteklemektedir.

Avantajımız

Discover yalnızca iç pazarda değil ABD, Avustralya, Güney Kore, Japonya, Türkiye, Avrupa'da ve dünyanın çeşitli ülkelerinde de önemli bir güce sahiptir.

Innovation honor

- National High-Tech Enterprise
- Jiaxing Municipal R&D Center
- Top Ten Enterprises in Transformation and Upgrading
- Patented model enterprise
- Science and Technology Progress Award
- Industrial Design Silver Award
- Zhejiang first set of products
- Pinghu City Science and Technology Project

Onur Tablomuz

- Ulusal Yüksek Teknoloji Şirketi
- Jiaxing Ar&Ge Merkezi
- Dönüşüm ve Yükseltme Konusunda İlk On İşletme
- Patentli Model İşletmesi
- Bilim ve Teknoloji İlerleme Ödülü
- Endüstriyel Tasarım Gümüş Ödülü
- Zhejiang ilk ürün seti
- Pinghu Şehri Bilim ve Teknoloji Projesi

Industry Innovation Gene Zhejiang Discover Machinery Memorabilia Zhejiang Discover'in Endüstride Yenilik Haritası

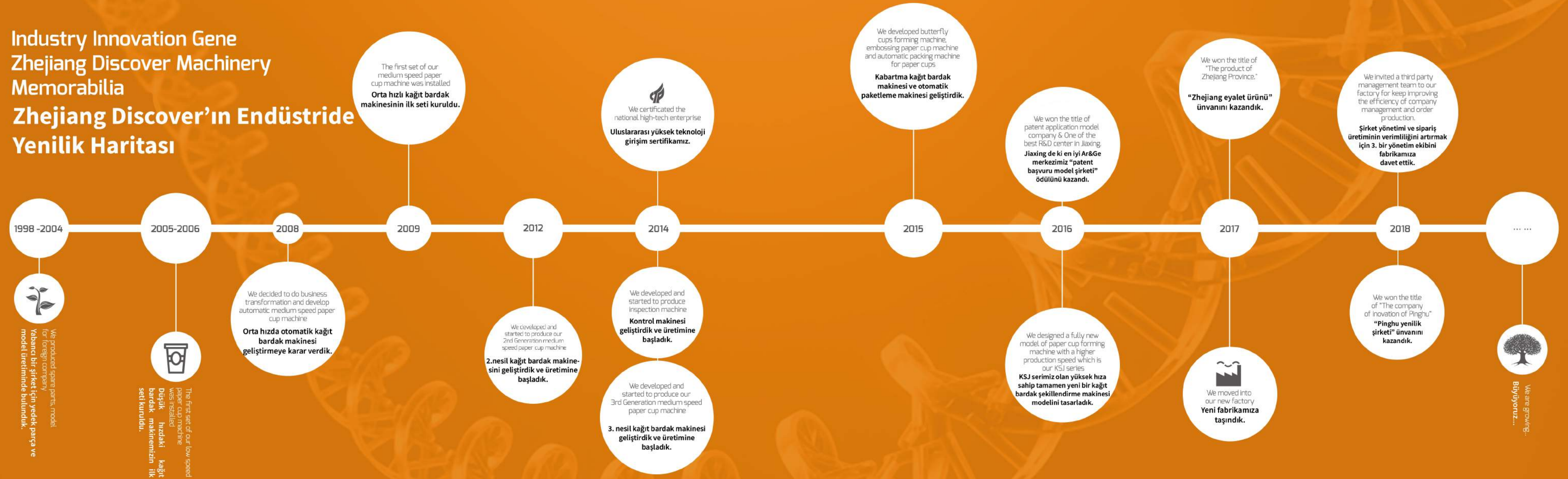

Precise and
reliable mode of production
Hassas ve güvenilir üretim şekli

Technology-intensive
products to achieve a new leap forward
Bir adım ilerisi için teknoloji odaklı



Since the beginning of paper cup machine production, Discover pay a lot of attention to the quality, our customer and us both believe that the high quality machine could only be made of high precision parts.

Discover has a well-trained worker team, an efficient management and good machine facility to make sure of the quality of our product, we have 11 CNC machining centers from Haas, CNC turning centers from Haas and Tsugami.

We could control the cone angle accuracy tolerance within 0.1°, position tolerance within 0.02mm, mounting holes dimension tolerance within 0.1mm.

Discover kağıt bardak makinesi üretiminin başından beri müşteri kalitesine dikkat eden ve yüksek kaliteli makinenin ancak yüksek hassasiyete sahip parçalardan üretilebileceğine inanır. Ürünümüzün kalitesinden emin olmak için iyi bir çalışma ekibine, verimli bir yönetime ve iyi bir makine tesisi olan Haas ve Tsugami merkezlerine sahibiz.

Biz konik şekil verme açısı hassasiyet toleransında 0,1mm , pozisyon toleransında 0,02mm ve montaj toleransı içinde 0,1mm hassasiyetleri kontrol edebiliriz.

The continuous innovation make our products at the domestic first-class level, and we lead the industry trend.

İnovasyon ürünlerimizi sürekli I. sınıf seviyede yapmakta ve endüstriye öncülük etmekteyiz

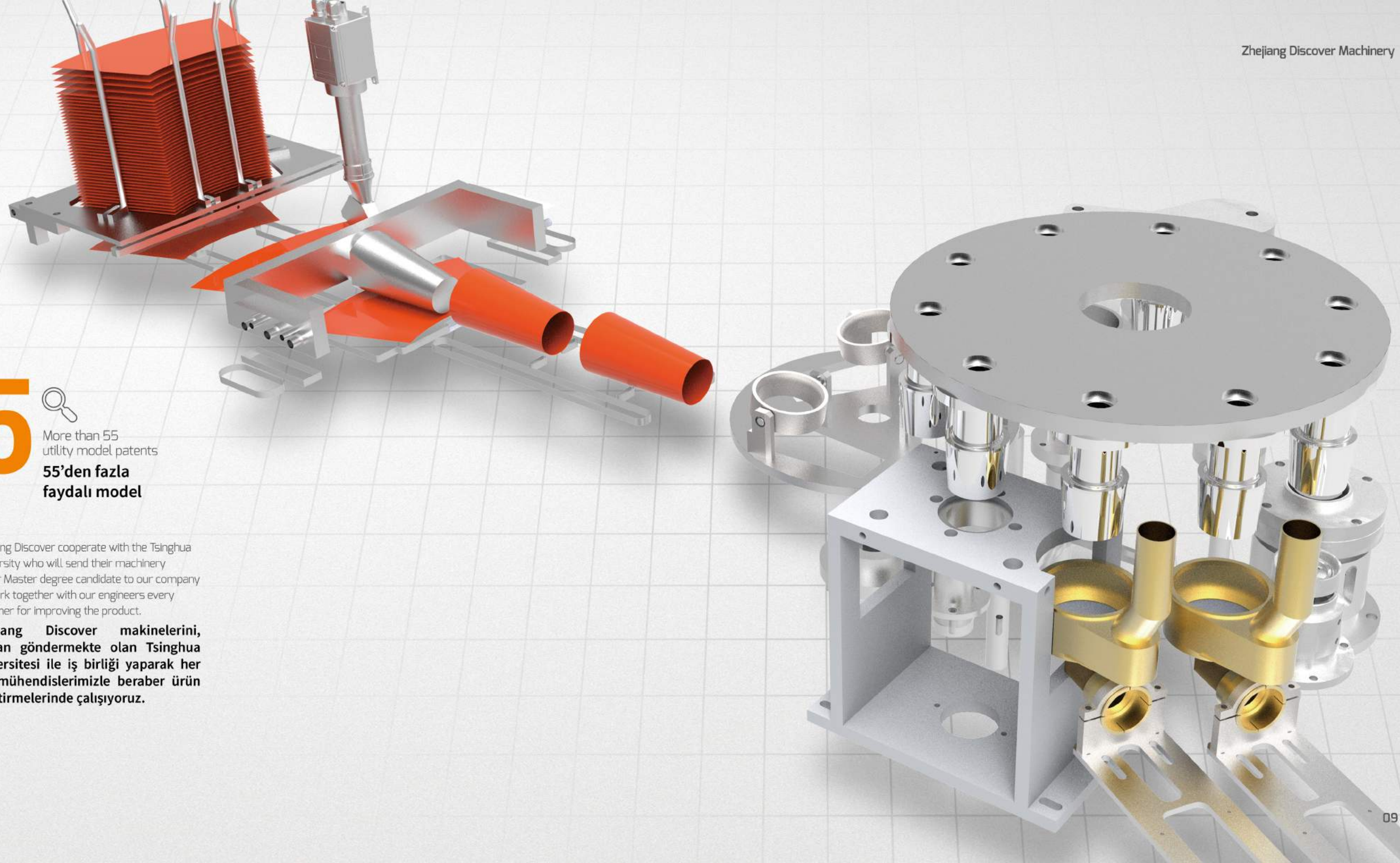

20  20 invention patents
20 buluş patenti



For fulfilling the requirement from our customer and the market competition, every year we invest plenty of money for improving our product and developing the new product.

Müşterilerimizden ve pazar rekabetimizden gelen gereksinimi karşılamak için ve her yıl yeni ürünler geliştirip bolca yatırım yapıyoruz.



Zhejiang Discover Machinery is a national high-tech enterprise, we have our own R&D center.

Zhejiang Discover Machinery ulusal bir yüksek teknoloji kuruluşudur ve kendi Ar&Ge merkezine sahiptir.

55  More than 55 utility model patents
55'den fazla faydalı model



Zhejiang Discover cooperate with the Tsinghua University who will send their machinery major Master degree candidate to our company to work together with our engineers every summer for improving the product.

Zhejiang Discover makinelerini, uzman göndermekte olan Tsinghua üniversitesi ile iş birliği yaparak her yaz mühendislerimizle beraber ürün geliştirmelerinde çalışıyoruz.

Quality Comes
From Support
And Trust
Güven Ve Destekten
Gelen Kalite



Our Suppliers Tedarikçilerimiz

We use internationally renowned brands as our spare parts suppliers to ensure efficient operation of our machines.

Makinelerimizin verimli çalışmasını sağlamak için yedek parça tedarikçilerimiz olarak uluslararası üne sahip

NSK **ABB** **KEYENCE**

IDEC **MITSUBISHI** **OMRON**

MISUMI **LEISTER** **SMC**

Our Client Müşterimiz

The quality of our product have been unanimously recognized by our customers from both the domestic and international market.

Ürünlerimizin kalitesi uluslararası müşterilerimiz tarafından kabul görmektedir.

KFC **McDonald's** **香飘飘** **统一企业**

统一企业 **康师傅** **Coca-Cola** **PEPSI**

85°C

Discover 5S Service System Discover 5S servis sistemi

 Whole sales Satışlarımız	 Sales of accessories Aksesuar	 Information feedback Geri	 Solution Çözüm	 Service Servis
Provide product introduction and selection, customized products Provide design and nsulting	Parts sales Parts replacement or repair In warranty period	Fault statistice feedback Customer feedbackon equipment improvement	Design the future products Building automatic intelligent factory	On-site installation guide Assistant debugging Routine maintenance Maintenance personnel training
Ürün seçimini ve tanıtımını sağlayarak özelleştirilmiş ürünlerin tasarımında danışmanlık yapıyoruz.	Garanti süreci içerisinde parça onarımı ve değişiminin yapılması.	Ekipmanları geliştirmek için arıza istatistiklerinde müşteri geri bildirimini.		

Automatic Intelligent Workshop Otomatik Akıllı Üretim Hattı



Customer special
product equipment customization
Müşterilerimize özel ürün

Discover could give the professional suggestion to the customers for building up the intelligent paper cup production workshop.

Akıllı kağıt bardak üretim atölyesini oluşturmak için müşterilerimize verdiğimiz profesyonel önerilerimizi keşfedin.

Discover could design and produce the special machine for the customer according to their specific requirement and the product they would like to produce. Müşterilerimizin özel ihtiyacına ve üretmek istediği ürüne göre tasarlayıp üretebileceğimiz makinelerimizi keşfedin.



KSJ-160 Automatic Medium Speed Paper Cup Forming Machine

Otomatik Orta Hızlı Kağıt Bardak Şekillendirme Makinesi



CUP SIZES
Bardak ölçüsü
2-16
OZ

MACHINE SPEED
Makine hızı
140-160
pcs/min

LEADING TECHNOLOGY

Open Type Cam Drive System With Double Longitudinal Axis
Continuous Automatic Spray Lubrication Gear Transmission
Leister Heater On The Bottom
The Whole Frame Design
Linear Guide Rail for Conveying System

LİDER TEKNOLOJİ

Çift uzunlamasına eksenli açık tip kam sürücü sistemi
Sürekli otomatik yağlama
Dişli aktarımı
Tabanda Leister ısıtıcı
Full kapalı dizayn
Konveyör sistemi için lineer kızak

TECHNICAL PARAMETERS TEKNİK ÖZELLİKLER

Cup sizes	Kağıt ölçüsü	2-16oz
Machine speed	Makine hızı	140-160pcs/min
Machine net weight	Makine ağırlığı	5300kg
Power supply	Güç kaynağı	380V
Rated power	Motor gücü	21KW
Air consumption	Hava tüketimi	0.4m ³ /min
Machine size	Makine ölçüleri	L2750mm×W1300mm×H1800mm
Paper grams	Kağıt gramajı	210-350gsm

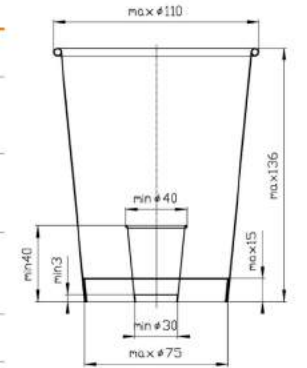

Inspection(Optional)

It could inspect the rim, inner side of the cup, both sides of the cup bottom Cups with problems like broken cup rim and cup body, wrong rim rolling, lea king, deformation will be kicked out automatically.

Fan paper conveyor (Optional)

Fan paper conveyor is used for delivering the fan paper to the paper cup forming machine, it could reduce the time of loading the fan paper material which saves labor cost a lot.

Kalite kontrol (İsteğe Bağlı)

Bardağın iç, alt, gövde ve her iki tarafında kırık olup olmadığını, ağız kıvrımındaki hataları, gözenekleri, şekil bozukluklarını otomatik olarak ayırmaktadır.

Kağıt fan besleme ünitesi (İsteğe bağlı)

Kağıt fan besleme ünitesi fan kağıdını kağıt bardak makinesine iletmek için kullanılır. Bu durum işçilik maliyetini düşürür ve fan kağıt malzemesinin yükleme süresini kısaltır.

Application

KSJ-160 is designed to make single side & double sides PE coated paper cups for cold and hot drinking cups as well as food containers. for example: coffee cup, ice-cream cup.

Uygulama

KSJ-160 soğuk-sıcak içecek kapları ve ayrıca yiyecek kapları için tek/çift taraflı PE kaplı kağıt bardakların üretimi için tasarlanmıştır. Örneğin; Dondurma bardağı...



ZSJ-III

Automatic Medium Speed Paper Cup Forming Machine Otomatik Orta Hızlı Kağıt Bardak Şekillendirme Makinesi

Application

ZSJ-III is designed to make single side & double sides PE coated paper cups for cold and hot drink cups as well as food containers.

Uygulama

KSJ-160 soğuk-sıcak içecek kapları ve ayrıca yiyecek kapları için tek/çift taraflı PE kaplı kağıt bardakların üretimi için tasarlanmıştır.

Fan paper conveyor (Optional)

Fan paper conveyor is used for delivering the fan paper to the paper cup forming machine, it could reduce the time of loading the fan paper material which saves labor cost a lot.

Havalı iletim konveyörü (İsteğe)

Kağır bardak üretim ve paketleme makineleri arasında iletimi sağlayarak işçilik maliyeti düşürülebilir.

LEADING TECHNOLOGY

Integral Mould For Main Cup Shape
Catching The Cup By Three-holed Robot Arm
Gear Transmission
Open Cam Drive
Leister Heater On The Bottom
The Whole Automatic Lubrication
The Whole Frame Design

LİDER TEKNOLOJİ

Nihai bardak şekli için entegre kalıp
Üç yollu robot kol ile bardak yakalama
Dişli aktarımı
Açık kam sürücü sistemi
Altan Leister ısıtıcı
Sürekli otomatik yağlama
Full kapalı dizayn

TECHNICAL PARAMETERS TEKNİK ÖZELLİKLER

Cup sizes	Bardak ölçüsü	2-16oz
Machine speed	Makine hızı	90-110pcs/min
Machine net weight	Makine ağırlığı	3500kg
Power supply	Güç kaynağı	380V
Rated power	Anma gücü	20.6KW
Air consumption	Hava debisi	0.4m ³ /min
Machine size	Makine ölçüleri	L2440mm*W1625mm*H1600mm
Paper grams	Kağıt gramajı	210-350gsm

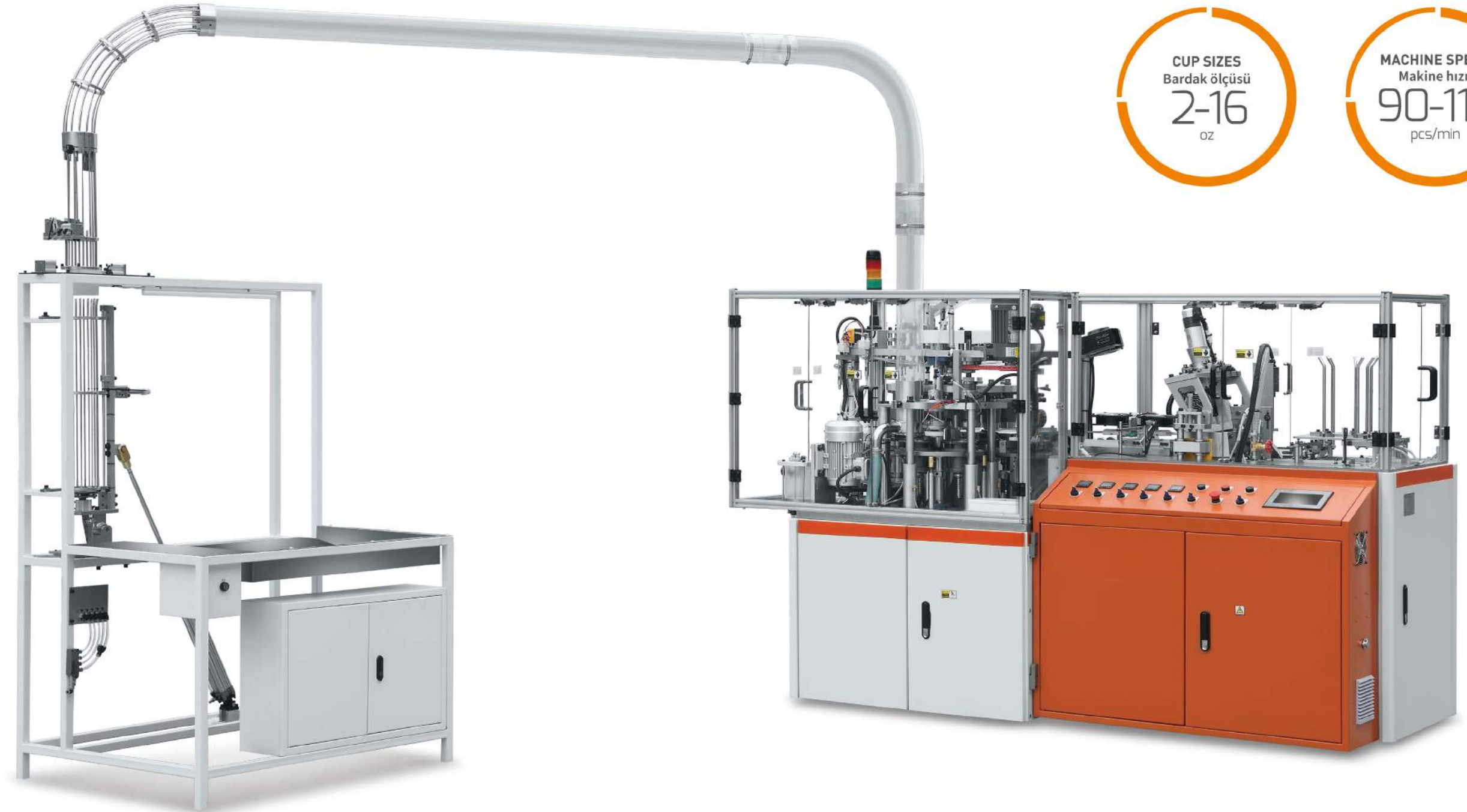
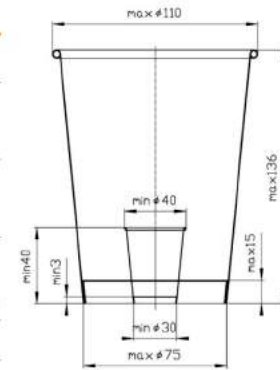

ZWJ-III Automatic Medium Speed Paper Bowl Forming Machine

Otomatik Orta Hızlı Kağıt Kase Şekillendirme Makinesi



Application

ZWJ-III series medium speed paper bowl machine is used for producing paper bowls, like soup bowls, food containers, instant noodle bowls. The specification of paper bowl has a wide range, depends on the different sizes of the product which the customers want to make, we have three types of machines for normal size bowl, small bowls, and big bowls.

Uygulama

ZWJ-III serisi orta hızlı kağıt kase makinesi, çorba kasesi ve gıda kapları gibi kağıt kase üretiminde kullanılır. Kağıt kase nin özellikleri geniş bir yelpazeye sahiptir. Yapılmak istenen ürünün boyutlarına göre 3 tip makinemiz vardır.

LEADING TECHNOLOGY

Integral Mould For Main Cup Shape
Catching The Cup By Three-holed Robot Arm
Gear Transmission
Open Cam Drive
Leister Heater On The Bottom
The Whole Automatic Lubrication
The Whole Frame Design

LİDER TEKNOLOJİ

Nihai bardak şekli için entegre kalıp
Üç yollu robot kol ile bardak yakalama
Dişli aktarımı
Açık kam sürücü sistemi
Alttan Leister ısıtıcı
Sürekli otomatik yağlama
Full kapalı dizayn



TECHNICAL PARAMETERS TEKNİK ÖZELLİKLER

Bowl sizes	Kase ölçüsü	5-24oz
Machine speed	Makine hızı	75-85pcs/min
Machine net weight	Makine ağırlığı	3600-3700kg
Power supply	Güç kaynağı	380V
Rated power	Motor gücü	20.6KW
Air consumption	Hava tüketimi	0.4m ³ /min
Machine size	Makine ölçüleri	L2645mm*W2025mm*H1600mm L2715mm*W2025mm*H1600mm
Paper grams	Kağıt gramajı	210-350gsm

Bowl sizes	Kase ölçüsü	16-46oz
Machine speed	Makine hızı	75-85pcs/min
Machine net weight	Makine ağırlığı	4500-4700kg
Power supply	Güç kaynağı	380V
Rated power	Motor gücü	21.6KW
Air consumption	Hava tüketimi	0.4m ³ /min
Machine size	Makine ölçüleri	L2645mm*W2025mm*H1600mm L2795mm*W2025mm*H1600mm
Paper grams	Kağıt gramajı	210-350gsm

Bowl sizes	Kase ölçüsü	28-85oz
Machine speed	Makine hızı	50-55pcs/min
Machine net weight	Makine ağırlığı	6000kg
Power supply	Güç kaynağı	380V
Rated power	Motor gücü	28.4KW
Air consumption	Hava tüketimi	0.4m ³ /min
Machine size	Makine ölçüleri	L3125mm*W2125mm*H1600mm
Paper grams	Kağıt gramajı	210-350gsm

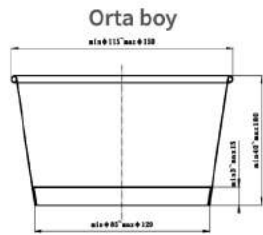
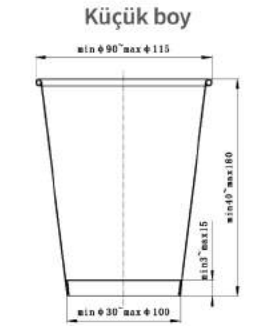

ZTJ-III Automatic Medium Speed Paper Barrel Forming Machine

Otomatik Orta Hızlı Kağıt Kova Şekillendirme Makinesi

Application

Discover also supply the customers with the machines for paper barrel, for example popcorn barrel, family meal buckets which KFC China use a lot. The biggest paper barrel we have supplied the machine is a 10L KFC barrel, this is the biggest paper container not only in China but also in the international market.

Uygulama

Discover ayrıca KFC Çin'in en çok kullandığı popcom kova, aile yemeği kovaları için kağıt kova makineleriyle müşterilerini destekler. Tedarik ettiğimiz eb nuyük kova olan 10l KFC kova sadece Çin'de değil uluslararası pazardaki de en büyük kağıt konteynirdir.

TECHNICAL PARAMETERS TEKNİK ÖZELLİKLER

Cup sizes	Bardak ölçüsü	85oz-170oz
Applicable paper	Kağıt gramajı	PE18g/m ² +原纸210g/m ²
Paper grams		-320g/m ² +PE26g/m ²
Machine speed	Makine hızı	35-45
Power supply	Güç kaynağı	4×380V 50Hz
Rated power	Motor gücü	18KW
Air consumption	Hava tüketimi	0.4
Machine size	Makine ölçüleri	L2440mm×W1680mm×H1700mm
Machine net weight	Makine ağırlığı	3700

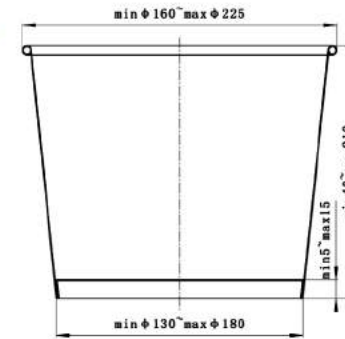

LEADING TECHNOLOGY

Integral Mould For Main Cup Shape
Catching The Cup By Three-holed Robot Arm
Gear Transmission
Open Cam Drive
Leister Heater On The Bottom
The Whole Automatic Lubrication
The Whole Frame Design

LİDER TEKNOLOJİ

Nihai bardak şekli için entegre kalıp
Üç yollu robot kol ile bardak yakalama
Dişli aktarımı
Açık kam sürücü sistemi
Alttan Leister ısıtıcı
Sürekli otomatik yağlama
Full kapalı dizayn



CUP SIZES
Bardak ölçüsü
85-170
oz

MACHINE SPEED
Makine hızı
35-45
pcs/min

FBJ-L Automatic Medium Speed Paper Barrel Forming Machine

Otomatik Orta Hızlı Kağıt Kova Şekillendirme Makinesi

Application

A special paper cup "square cup" professional manufacturing equipment. It is used to make unique cups with square bottom, square bottom and oval bottom. Leading technology: Integral hold-off formworks Single-manipulators Pickup cups Gears Open-end graduations Bottom leister Heating Integral rack design Extrusion bottom molding technology

Uygulama

Özel kare kağıt bardak ve profesyonel ekipmanların üretimi içindir. Kare tabanlı ve oval tabanlı benzersiz kağıt bardak üretimi için kullanılır. Lider teknoloji; entegre tutma kalıpları, tek manipülatörlü toplama, tabandan Leister ısıtma, entegre tasarım, ekstrüzyon taban kalıp teknolojisi...

TECHNICAL PARAMETERS TEKNİK ÖZELLİKLER

Cup sizes	Bardak ölçüsü	6oz-28oz
Applicable paper		
Paper grams	Kağıt gramajı	PE18g/m ² + 210g/m ² -320g/m ² + PE26g/m ²
Machine speed	Makine hızı	70-80
Power supply	Güç kaynağı	4×380V 50Hz
Rated power	Motor gücü	18KW
Air consumption	Hava tüketimi	0.4
Machine size	Makine ölçüleri	L2440mm×W1680mm×H1700mm
Machine net weight	Makine ağırlığı	3700

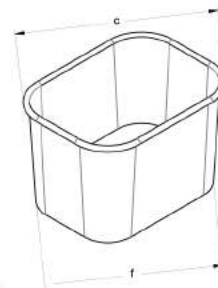
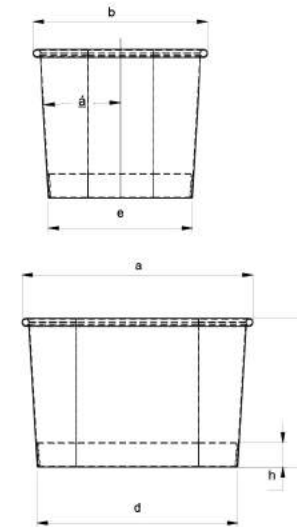

LEADING TECHNOLOGY

Integral Mould For Main Cup Shape
Catching The Cup By Three-holed Robot Arm
Gear Transmission
Open Cam Drive
Leister Heater On The Bottom
The Whole Automatic Lubrication
The Whole Frame Design

LİDER TEKNOLOJİ

Nihai bardak şekli için entegre kalıp
Üç yollu robot kol ile bardak yakalama
Dişli aktarımı
Açık kam sürücü sistemi
Alttan Leister ısıtıcı
Sürekli otomatik yağlama
Full kapalı dizayn



WBJ-III Automatic Paper Cup/Bowl Double Wall Outer Wrap Machine Otomatik Kağıt Bardak/Kase Çift Katman Dış Sargı Makinesi



CUP SIZES
Bardak ölçüsü
4-46
oz

MACHINE SPEED
Makine hızı
80-100
pcs/min

Application

This machine has the power to wrap a second layer in the same form to the outer surface of a cup which is transferred from the forming machine.

Uygulama

Bu makine şekillendirme makinesinden aktarılan bardağı, ikinci bir katmanı aynı formdaki dış yüzeye sarma gücüne sahiptir.

TECHNICAL PARAMETERS TEKNİK ÖZELLİKLER

Cup sizes	Bardak ölçüsü	4-46oz
Machine speed	Makine hızı	80-100pcs/min
Machine net weight	Makine ağırlığı	3500kg
Power supply	Motor gücü	380V
Rated power	Güç kaynağı	5KW
Air consumption	Hava tüketimi	0.3m ³ /min
Machine size	Makine ölçüleri	L2250mm*W1250mm*H1600mm
Paper grams	Kağıt gramajı	190-300gsm

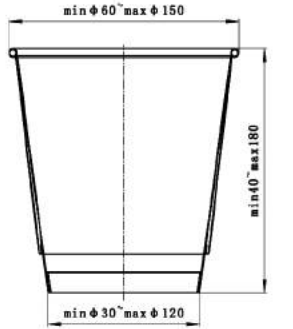

LEADING TECHNOLOGY LİDER TEKNOLOJİ

Integral Mould For Main Cup Shape
Gear Transmission
Open Cam Drive
The Whole Automatic Lubrication
The Whole Frame Design

Nihai bardak şekli için entegre kalıp
Dişli aktarımı
Açık kam sürücü sistemi
Sürekli otomatik yağlama
Full kapalı dizayn

Optional type

- FLAT STICK OUTSOURCING MACHINE
Dış kaynaklı düz çubuklu
- HOLLOW OUTER
Dıştan oyuklu
- CORRUGATED OUTSOURCING MACHINE
Dış kaynaklı oyuklu makine



WBJ-III Automatic Paper Cup/Bowl Double Wall Outer Wrap Machine For Embossed Outer Wall Otomatik Kağıt Bardak/Kase Çift Katman Kabartmalı Dış Sargı Makinesi

Application

This is a special designed outer wrap machine for combining an embossed outer wall to the normal inner cup for making a double wall cup

Uygulama

Kabartmalı bir dış duvarı veya çift duvarlı bir bardak yapmak için özel olarak tasarlanmış bir dış sarma makinesidir.

LEADING TECHNOLOGY

Integral Mould For Main Cup Shape
Gear Transmission
Open Cam Drive
The Whole Automatic Lubrication
The Whole Frame Design

LİDER TEKNOLOJİ

Nihai bardak şekli için entegre kalıp
Dişli aktarımı
Açık kam sürücü sistemi
Sürekli otomatik yağlama
Full kapalı dizayn

TECHNICAL PARAMETERS TEKNİK ÖZELLİKLER

Cup sizes	Bardak ölçüsü	4-20oz
Machine speed	Makine hızı	70-80pcs/min
Machine net weight	Makine ağırlığı	3600kg
Power supply	Motor gücü	380V
Rated power	Güç kaynağı	5KW
Air consumption	Hava tüketimi	0.4m ³ /min
Machine size	Makine ölçüleri	L2490mm*W1250mm*H1600mm
Paper grams	Kağıt gramajı	190-300gsm

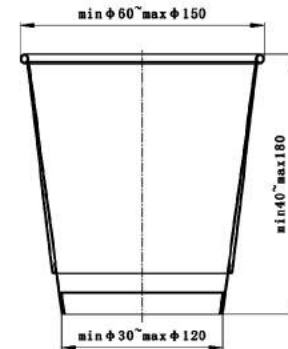

Inspection Machine Kalite Kontrol Makinesi



Application

It is an affiliated equipment for the paper cup forming machine which is designed for automatic detecting the cup defectives such as the dirt spot and the broken rim and bottom.

Uygulama

Kir lekesi, kırık kenar ve taban gibi bardak kusurlarını otomatik olarak tespit etmek için tasarlanmış kağıt bardak şekillendirme makinesine bağlı bir ekipmandır.

Advantage of Machine

1. Standardization of the paper cup quality, the result of the inspection is reliable and stable.
2. The inspecting speed can be up to 240pcs/min, and the equipment could be working for long time.
3. We use the original Japanese visual system device for the machine which has the advantage of efficient Data statistics, backup, query and management.

Avantajla

1. Üretilen kağıt bardakların kalitesini güvenli ve istikrarlı bir şekilde standartlaştırmak.
2. Kontrol hızı 240 pcs/dk kadar olabilir ve uzun süre çalışabilir.
3. Veri istatistikleri, yedekleme, sorgulama ve yönetim avantajı olan makine için orjinal Japon görsel sistemini kullanılmaktadır.



TECHNICAL PARAMETERS TEKNİK ÖZELLİKLER

Testing speed	Test hızı	240pcs/min	240
Testing position	Test pozisyonu	Cup-lip, inner side, the bottom inside. the bottom outside	
Testing content	Test içeriği	Cracking-off, revolute, the leakage, breakage, deformation, etc.	
Total power	Motor gücü	380V	380
Rated power	Güç kaynağı	3.8 KW	3.8
Air consumption	Hava tüketimi	0.1m ³ /min	0.1
Net weight	Makine ağırlığı		600kg
Dimension	Makine ölçüleri	L1760mm×W660mm×H1700mm L1760mm×W1260mm×H1700mm	

Automatic Packing Machine Otomatik Paketleme Makinesi



Application

Automatically collect and count formed cups as well as pack stacked cups into plastic film and finish closure automatically.

Uygulama

Üretilen bardakları otomatik olarak toplayın, sayın ayrıca birikmiş bardakları plastik filme koyun ve kapağı otomatik olarak bitirin.

LEADING TECHNOLOGY

Automatic Packing Film Tightening Function
Air Exhausting Function (Optional)
Packing Film Mark Tracing Function (Optional)
Finished Cup Automatic Dividing
Automatic Waste Collecting
Disinfection By Ultraviolet Light (Optional)

LİDER TEKNOLOJİ

Otomatik paketleme film sıkılaştırma
Hava tahliye fonksiyonu (Opt)
Ambalaj işareti takip fonk. (Opt)
Tamamlanan ürünleri oto. ayırma
Otomatik atık toplama
Ultraviyole ışıkla dezenfeksiyon (Opt)



TECHNICAL PARAMETERS TEKNİK ÖZELLİKLER

Packing speed	Paketleme hızı	15lines/min
Packing in diameter	Paketleme ölçüleri	90mm-150mm
Packing in length	Paketleme uzunluğu	350mm-700mm
Packaging film thickness	Paketleme film kalınlığı	15UM-40UM
Net weight	Net ağırlık	800kg
Power supply	Motor gücü	380V
Rated power	Güç kaynağı	4.5KW
Air consumption	Hava tüketimi	0.1m ³ /min
Dimension	Makine ölçüleri	L2000mm×W1130mm×H1870mm L2870mm×W1130mm×H1870mm